

D Mögliche Kollektorfelder für vertikal zu montierende Kollektoren
Hinweis: Beachten Sie die geltenden Vorschriften und Normen bei der Montage!
Recycling - Nach Ende der Lebensdauer können die Kollektoren dem Hersteller zurückgegeben werden.
Die Werkstoffe werden dann dem umweltverträglichsten Recycling-Verfahren zugeführt.
Bei Verwendung eines Kompensatorensatzes verlängern sich die Maße um 100mm!

GB Dimensions for vertical panel array.
Health +Safety regulations must be observed when assembling.
Recycling: The panels are 100% recyclable and be recycled at the end of their lifespan.
If compensators are used in the installation these will increase the dimensions by 100mm for each set of compensator used.

I Possibili campi di pannelli.
Inoltre valgono le norme generali di montaggio e sicurezza applicabile al montaggio degli impianti, nonché le norme antinfortunistiche e di sicurezza locali.

F Bien prendre en considération les notices d'installations et de sécurité lors de la pose.
Lors de la dépose, merci de prendre contact avec le fabricant ou un distributeur qui recyclera l'ensemble des matériaux.

E

SK Možnosti usporiadania kolektorových polí- vertikálne kolektory.
Pri prácach na strechách budov je nutné dodržiavať platné bezpečnostné predpisy pre prácu vo výškach! Recyklácia – po skončení životnosti sa môžu kolektory vrátiť výrobcovi. Materiály budú recyklované spôsobom šetrným k životnému prostrediu.
Pri použití kompenzačného súboru zväčší sa dĺžka kolektorového poľa o 100 mm!

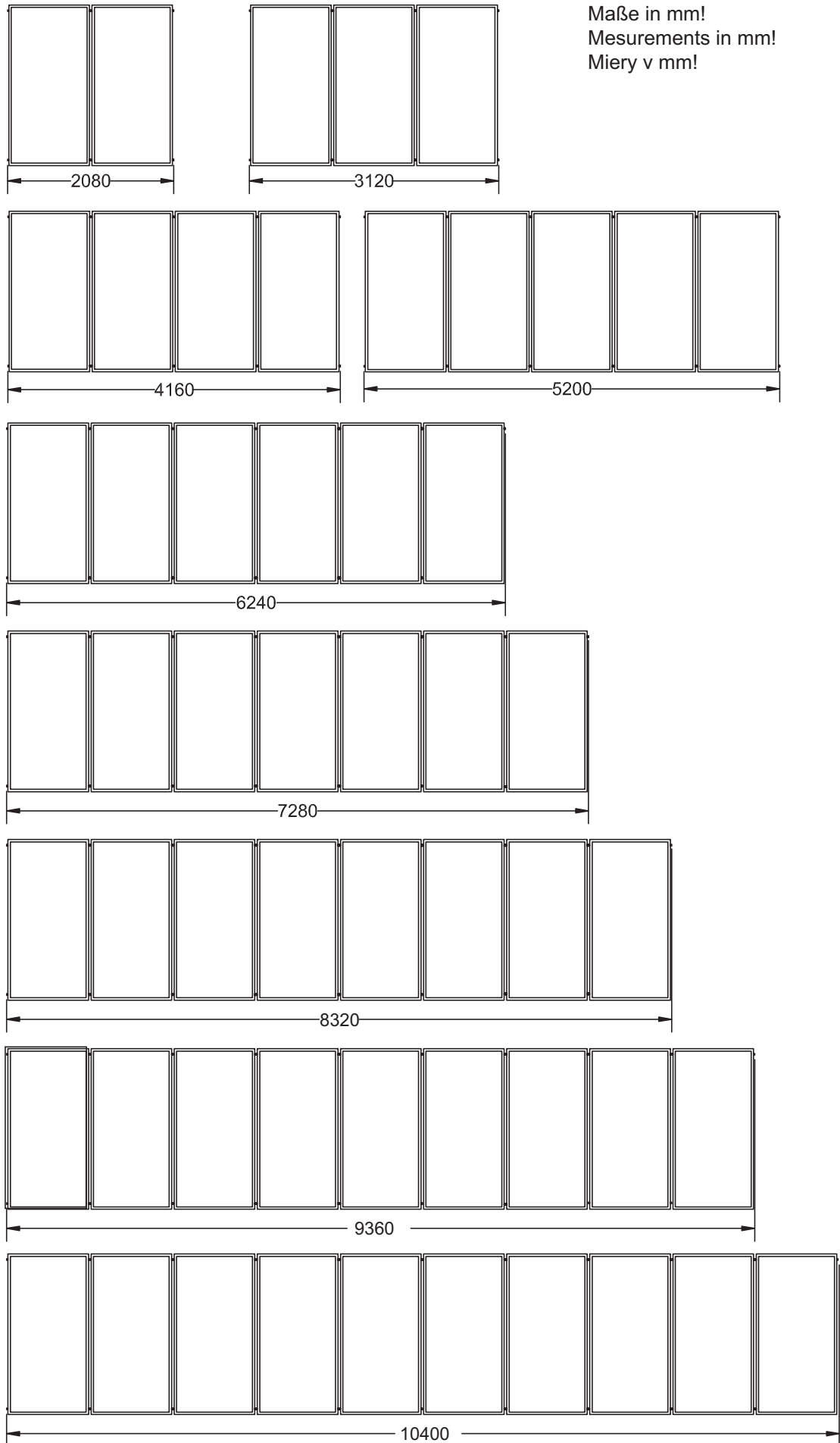

D Mögliche Kollektorfelder für Querkollektoren.
Bei Verwendung eines Kompensatorensatzes verlängern sich die Maße um 100mm!

GB Dimensions for horizontal panels arrays.
Up to 5 panels can be connected in a row, without the need for compensators, from 6 panels to a maximum of 8 panels a set of compensators will be required.
The measurements will extend 100 mm when a compensator set is used!

I Possibili campi di pannelli.

F

E

SK Možnosti usporiadania kolektorových polí- horizontálne kolektory.

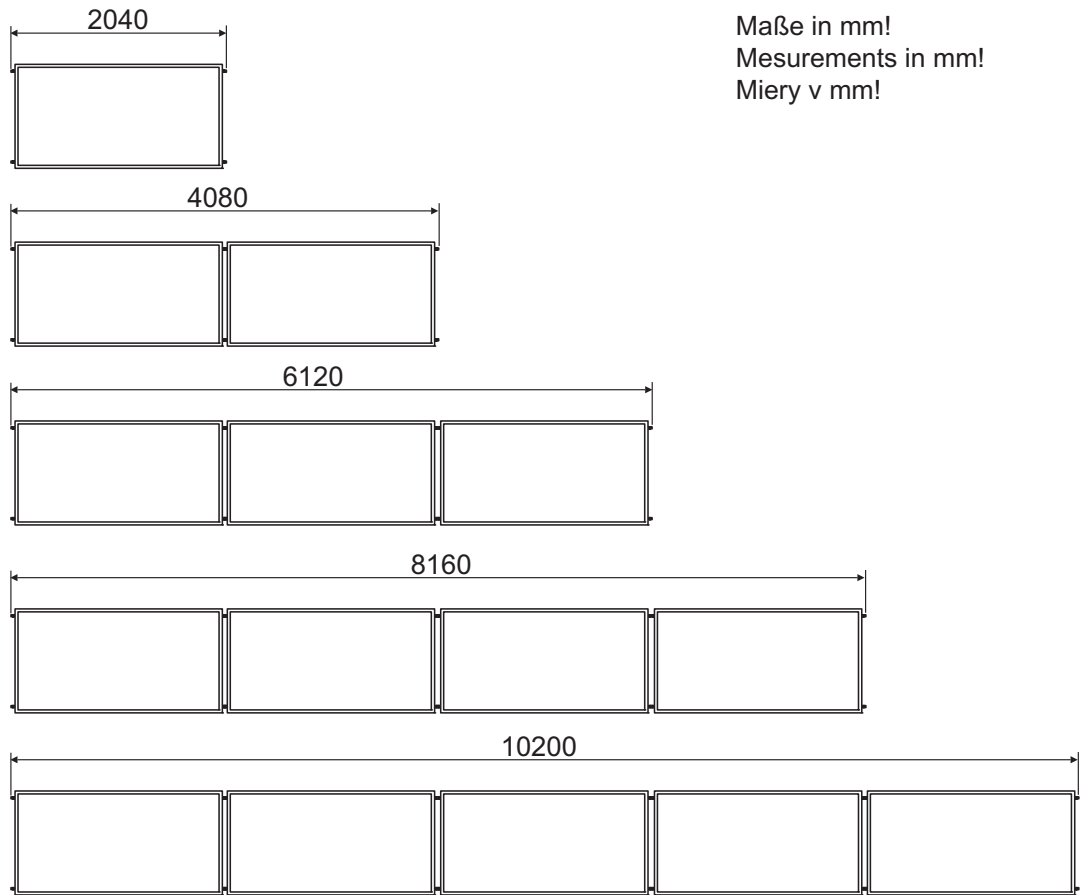

D Hinweis zum Befördern der Kollektoren auf das Dach
Kein Seil o.ä. um die Kollektoranschlüsse legen, da diese ansonsten verbogen werden könnten und die Anschlüsse undicht werden! Verwenden Sie Spanngurte zum Befördern auf das Dach!
[1] Seil [2] Textilspanngurt [3] Schaumgummi o.ä. unterlegen, damit der Verschluss das Glas nicht beschädigt

Information on how to transport the collector to the roof:
GB Never tighten a rope or lift the panel from the collector connection, this can cause damaged and could result in leaks. Use either lifting strops as shown in the picture, or tie a loop in the rope and place this around the perimeter of the panel between the panel connections and the frame of the glass.
[1] Rope [2] Lifting Stops [3] Protection psd for glass (Foam, cardboard, or simular)

I Avviso per il trasporto dei pannelli sul tetto.
Attenzione, a non avvolgere la corda o oggetti simili attorno gli attacchi dei pannelli, perchè questi potrebbero causare dei problemi nella tenuta dei raccordi. Si prega di utilizzare delle cinghie tessili, per trasportare i pannelli sul tetto.
[1] corda [2] cinghie [3] Per evitare danni al vetro, ponete della gomma o simile sotto le fibbie

F

E

SK Upozornenie k preprave kolektorov na strechu: v žiadnom prípade neomotávať lano okolo vývodov, pretože tieto sa môžu ohnúť a spoje budú netesné. Na prepravu kolektorov na strechu používajte upínacie popruhy. [1] - lano [2] - textilný upínací popruh [3] - podložiť penovú gumu, aby uzáver nepoškodil sklo!

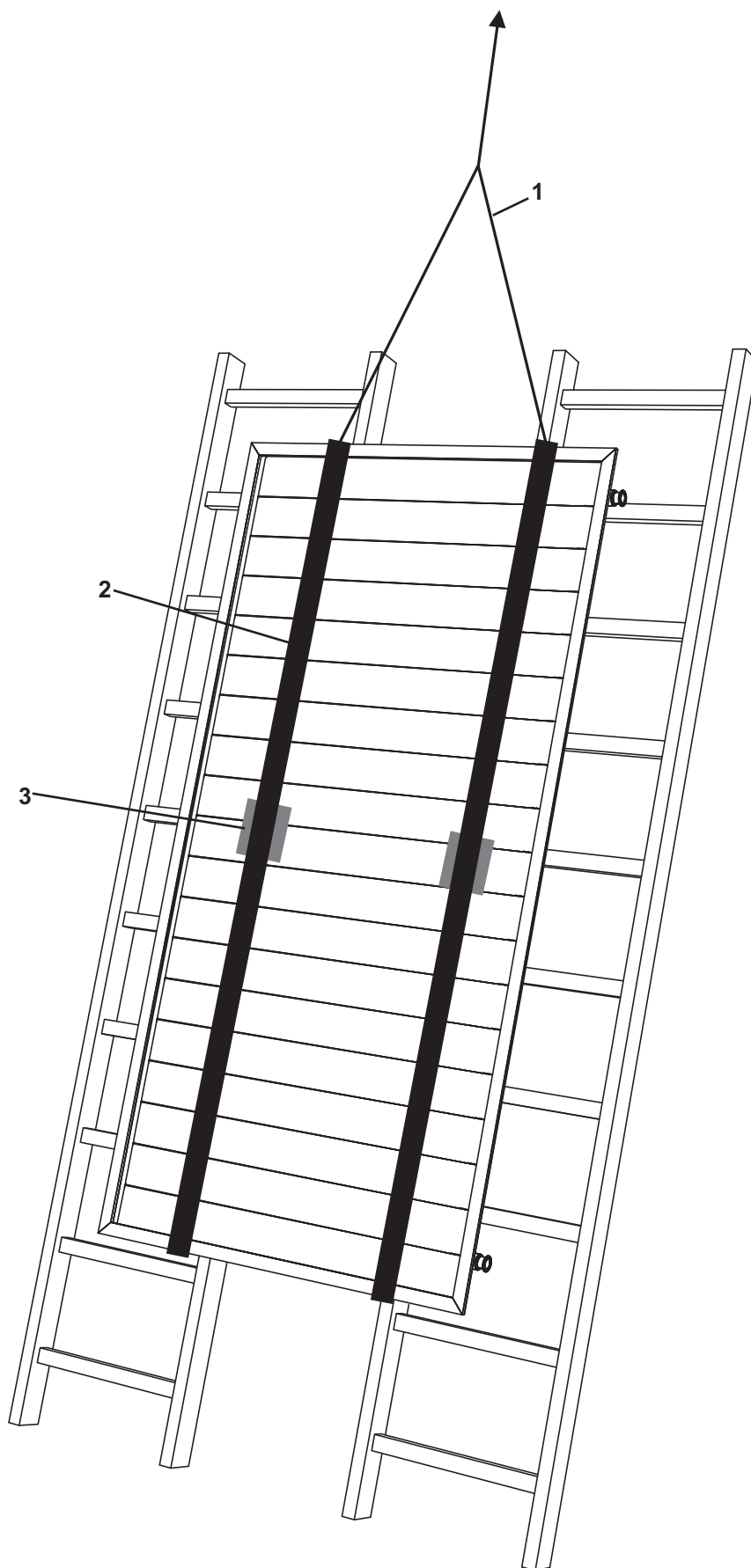

D

Teileliste

| Pos | Bezeichnung | 2 Kollektoren | 1 Kollektor | Verbindungssatz | 1 Querkollektor |
|-----|-----------------------------|---------------|-------------|-----------------|-----------------|
| 1 | Falzdachklammer | 6 | 2 | | 4 |
| 2 | L-Profil | 2 | 1 | | 2 |
| 3 | Z-Profil lang | 2 | - | | 2 |
| 4 | Z-Profil kurz | - | 2 | | |
| 5 | Verbindungsprofil | - | - | 2 | |
| 6 | Windsicherung | 4 | 2 | | 4 |
| 7 | Sechskantschrauben M 6 x 16 | 12 | 7 | | 13 |
| 8 | Unterlegscheibe groß 6,4 | 8 | 5 | | 9 |
| 9 | Verlängerungsstütze | 2 | 1 | | 2 |

GB

Parts

| Pos | Name | 2 panels | 1 panel | Connection Set | 1 horizontal panel |
|-----|-----------------|----------|---------|----------------|--------------------|
| 1 | Zink roof clamp | 6 | 2 | | 4 |
| 2 | L-rail | 2 | 1 | | 2 |
| 3 | Z-rail long | 2 | - | | 2 |
| 4 | Z-rail short | - | 2 | | |
| 5 | Frame connector | - | - | 2 | |
| 6 | Wind clamp | 4 | 2 | | 4 |
| 7 | Screw M6 x 16 | 12 | 7 | | 13 |
| 8 | Washer big 6,4 | 8 | 5 | | 9 |
| 9 | Extension rail | 2 | 1 | | 2 |

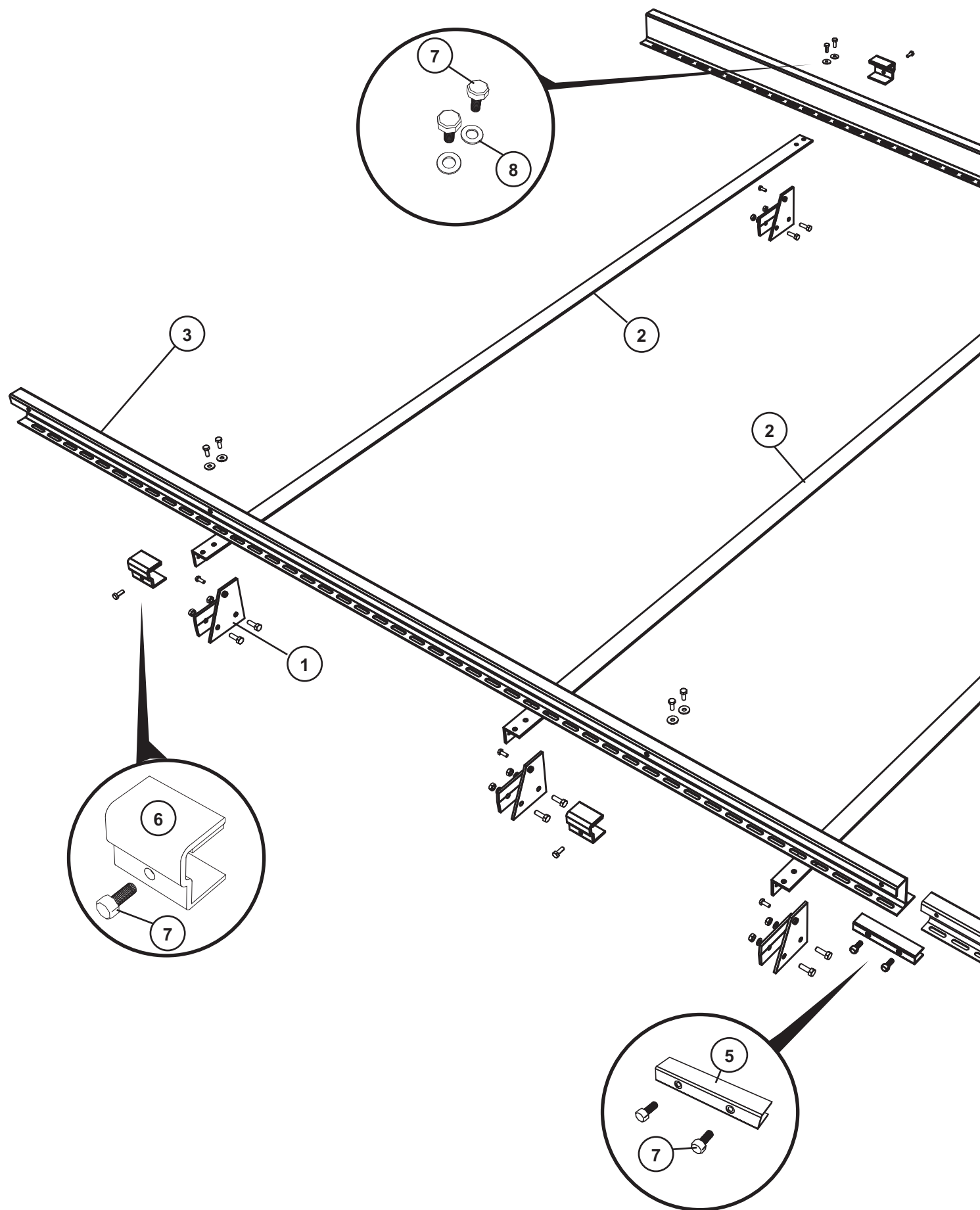

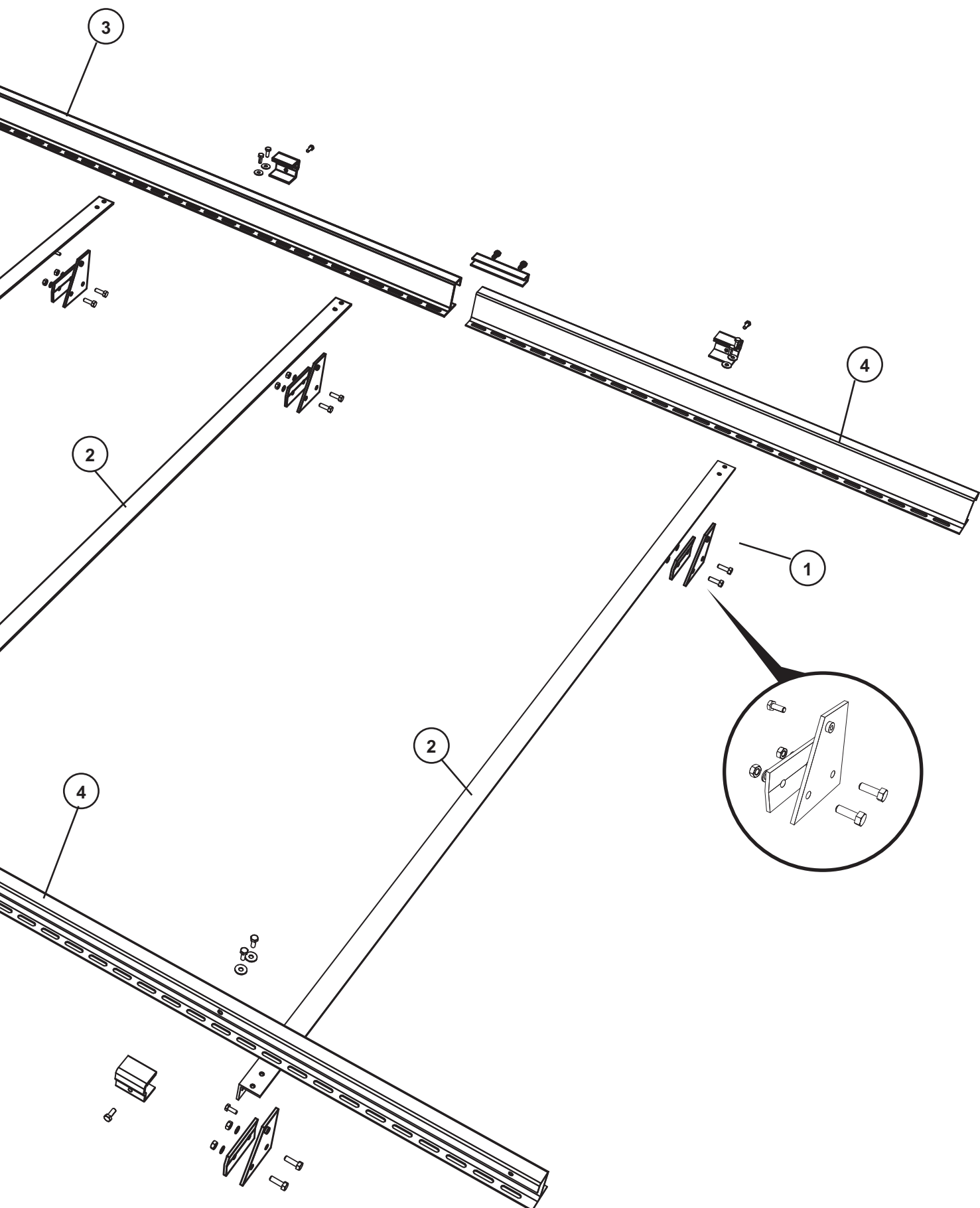

D 1 Querkollektor

GB One horizontal panel

I

F

E

SK Jeden horizontálny kolektor.

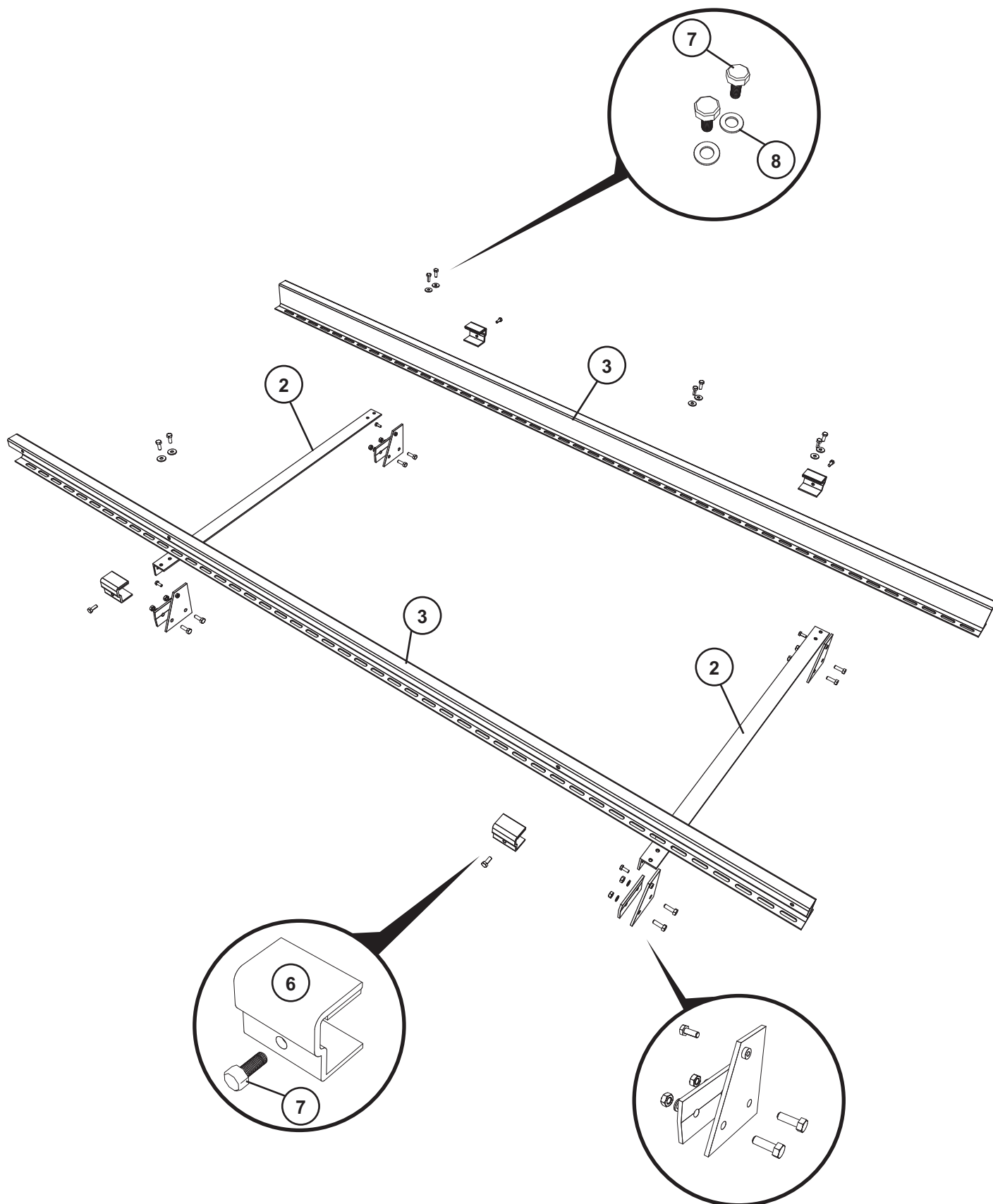

1

D Geeignete Stelle zur Montage suchen.
Es muss sichergestellt werden dass die Dachkonstruktion (Falze) die möglich entstehenden Windkräfte aufnehmen können.
Je nach Anzahl der zu montierenden Kollektoren ergibt sich Maß X aus der Länge des Kollektorfeldes und den zur Verfügung stehenden Falzdachhaken. Teilen Sie diese nach Möglichkeit in gleiche Abstände auf.
Es kann sein das für eine sicher montage zusätzlich ein Dreieck S7030 und ein Satz Falzklammern S3333 notwendig sind

GB Find suitable place to mount panels. Ensure that the roof construction (upstanding seam) can withstand possible wind power.
Divide measurement X according to the numbers of panels and clamps equally.

I

F

E

SK

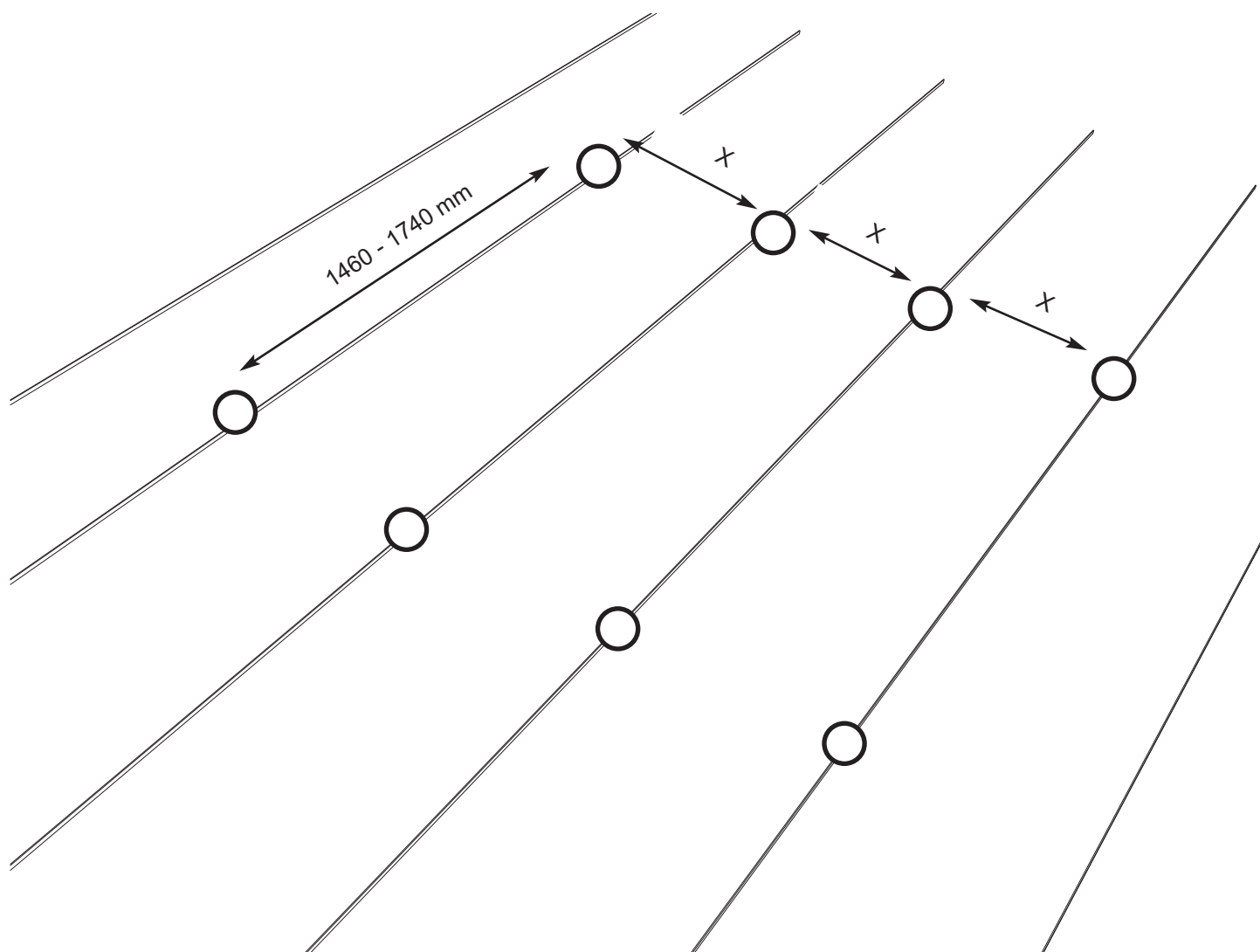

2

D Untere Falzdachklemmen mit Hilfe einer Schnur ausrichten und mit dem Stehfalz des Daches verschrauben.

GB Mount the lower clamps to the upstanding seam using a string to align them.

I

F

E

SK

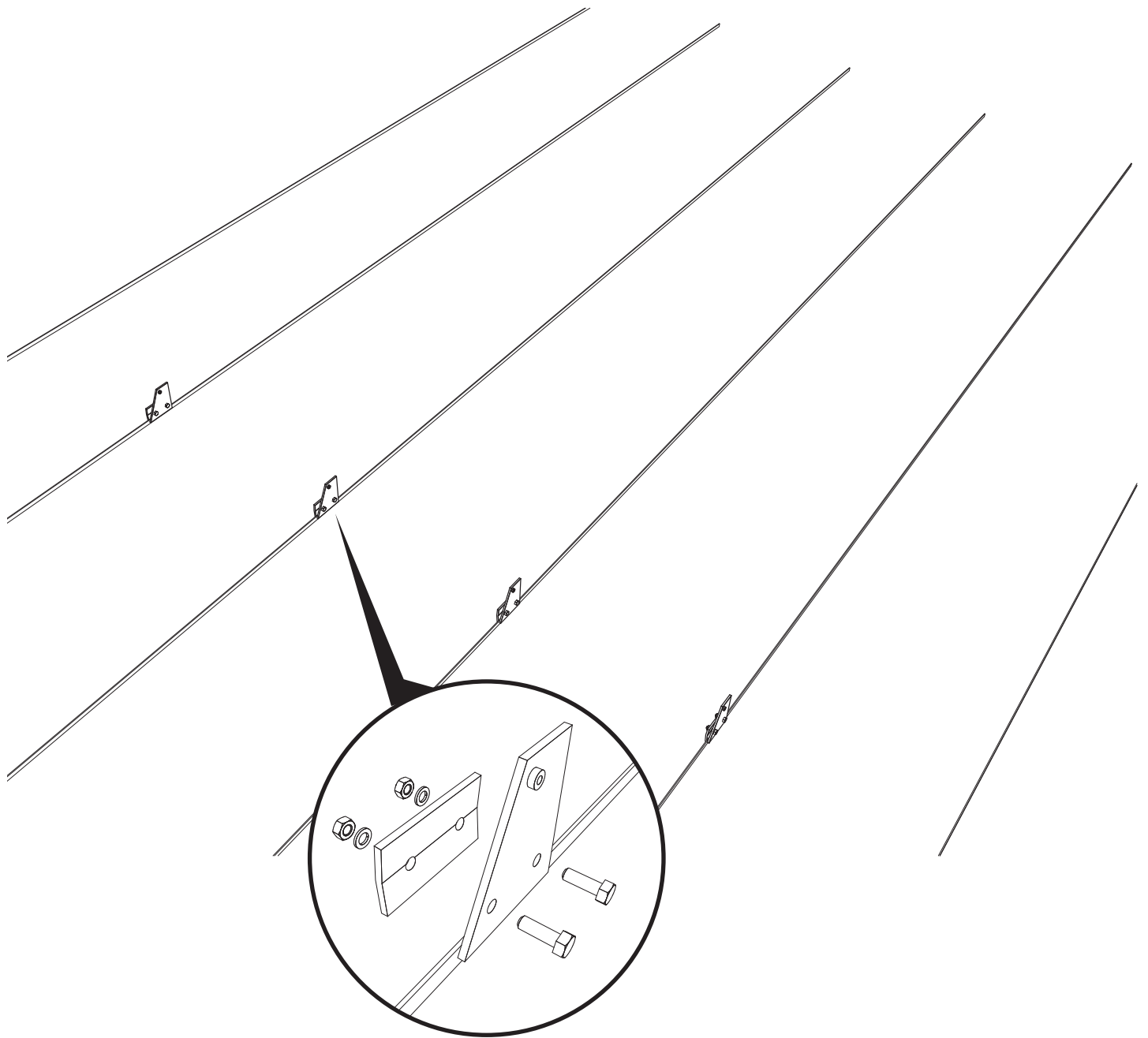

3

D L-Profile unten mit den Falzdachklemmen verschrauben. Dadurch ergibt sich automatisch der richtige Abstand für die oberen Falzdachklemmen.

GB Mount the L-rail to the lower clamps. Now you automatically will have the distance for the top clamps.

I

F

E

SK

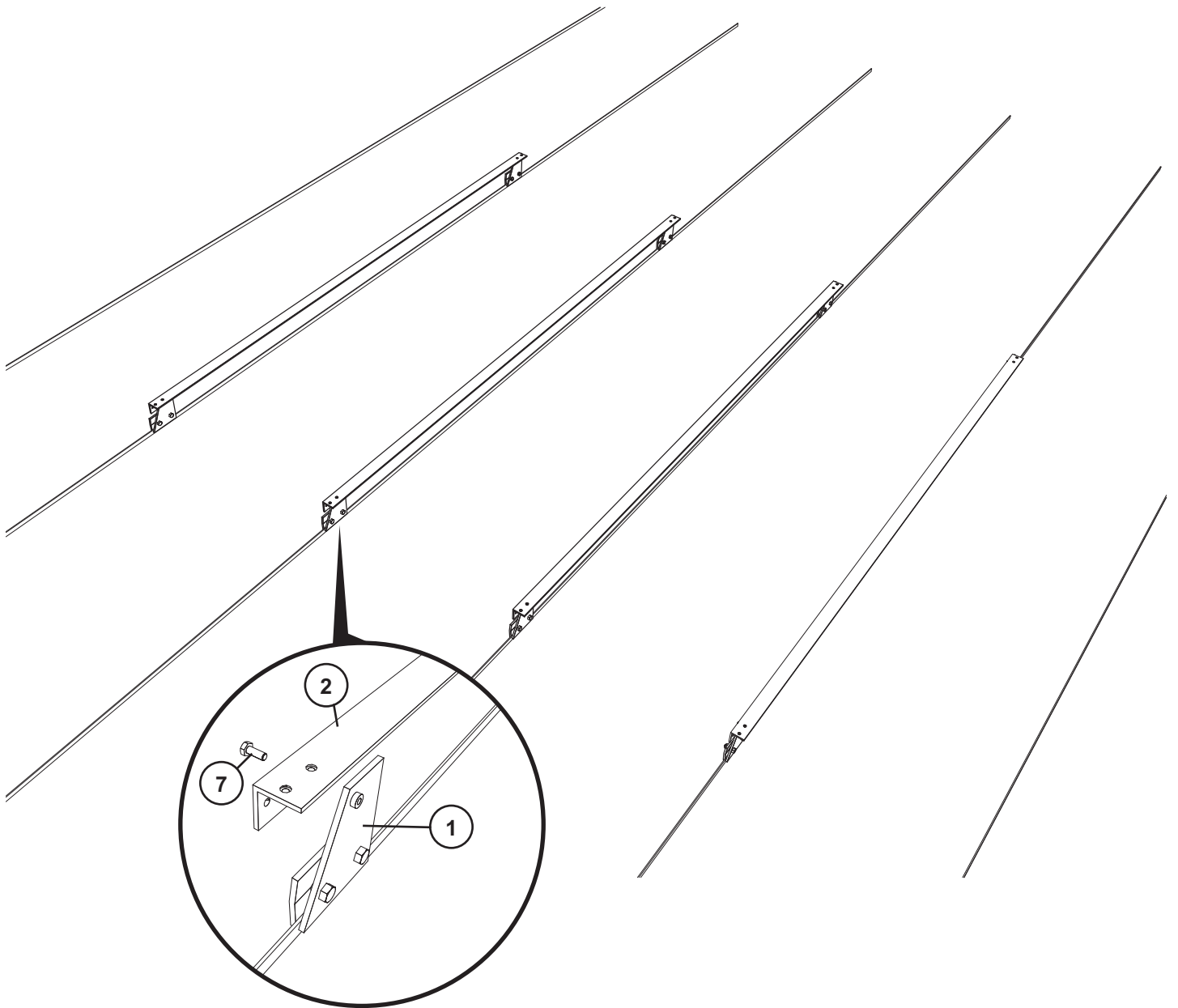

4

D Obere Falzdachklemmen mit den L-Profilen verschrauben und anschließend am Stehfalz des Blechdaches befestigen

GB Mount the top clamps to the L-rail and then to the upstanding seam.

I

F

E

SK

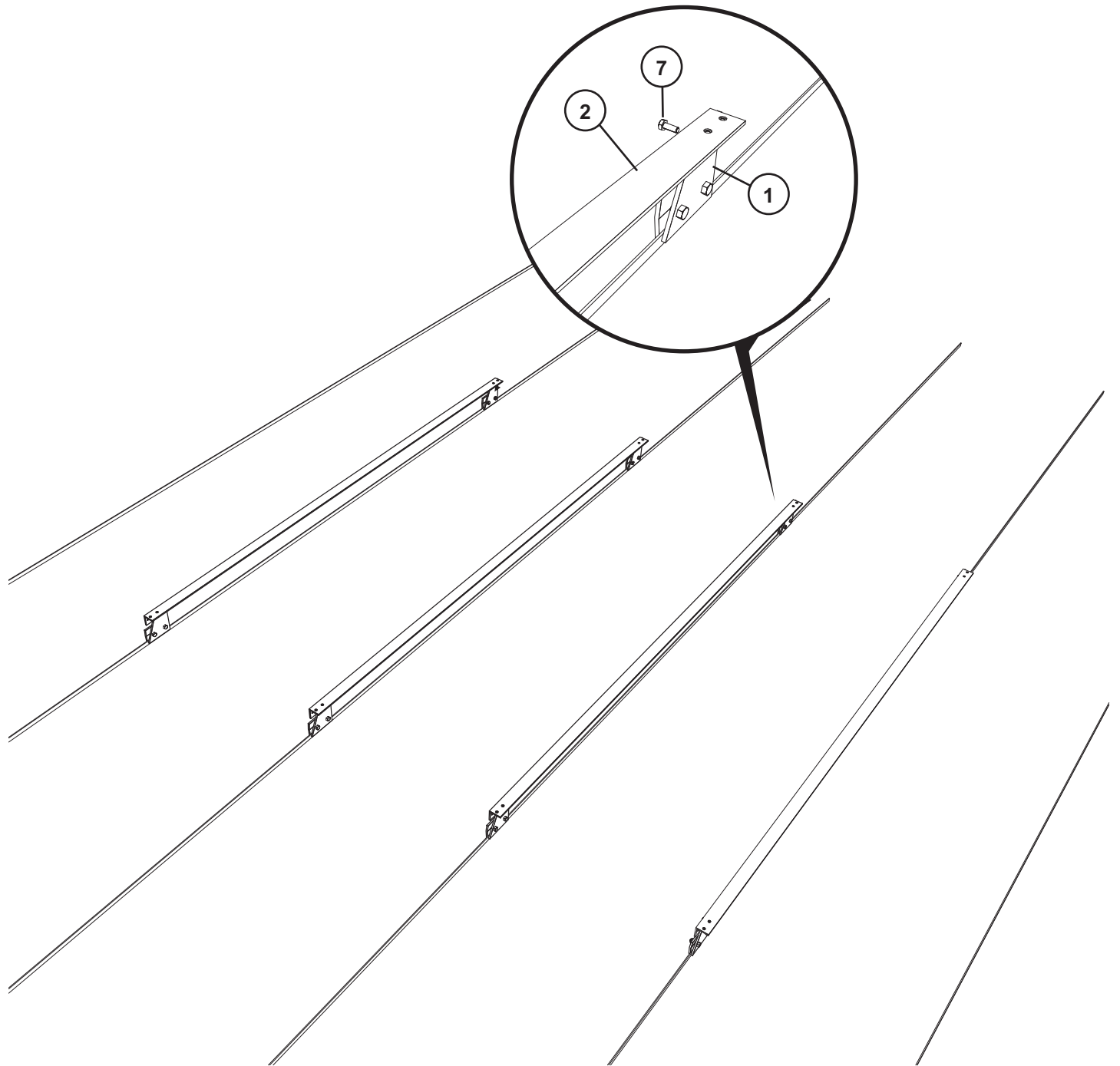

D Z-Profile mit Schrauben M6 mit den L-Profilen je zweimal oben und unten verschrauben.
Maximaler Überstand der Z-Profile über den Dachhaken 500 mm!
Erweiterungssatz: Verbindungsprofil mit Z-Profil verschrauben.
Diagonalmaß prüfen! A=B

GB Screw the Z-Rails to the L-rails using the M6 bolts supplied, the Z-Rail must not exceed 500 mm past the outer clamp fixings (see picture)
If necessary use the extension kit.
Cross measure Z-rail to align. A=B

I Assemblare le guide a „Z“ con i supporti a „L“ con le viti M6. Sia due volte sopra e due volte sotto.
Massima sporgenza alle estremità: 500mm
Nel caso di necessità, montare il kit di allungamento ausiliario.

F Le profil Z doit être monter sur le profil L à l'aide du kit de vis M6
La distance maximum entre un crochet et l'extrémité du profil Z ne doit pas excéder 500 mm. Si nécessaire, Utiliser un kit d'extension

E Atornillar el perfil Z usando el Kit M6. Utilizar 2 tornillos en la parte superior y 2 tornillos en la parte inferior.
En caso de ser necesario utilizar el Kit de unión entre estructuras.

SK Na L-profily priskrutkovať Z-profily súborom skrutiek M6 po dvakrát hore a dole. Maximálny presah Z-profilu 500 mm! SPÁJACÍ SÚBOR: Spojovací profil upevniť na Z-profily pribalenými skrutkami.
Vyrovnať Z-profily do priamky pomocou nastaviteľných uholníkov na antikoročných hákoch.
Premerať uhlopriečky! A = B

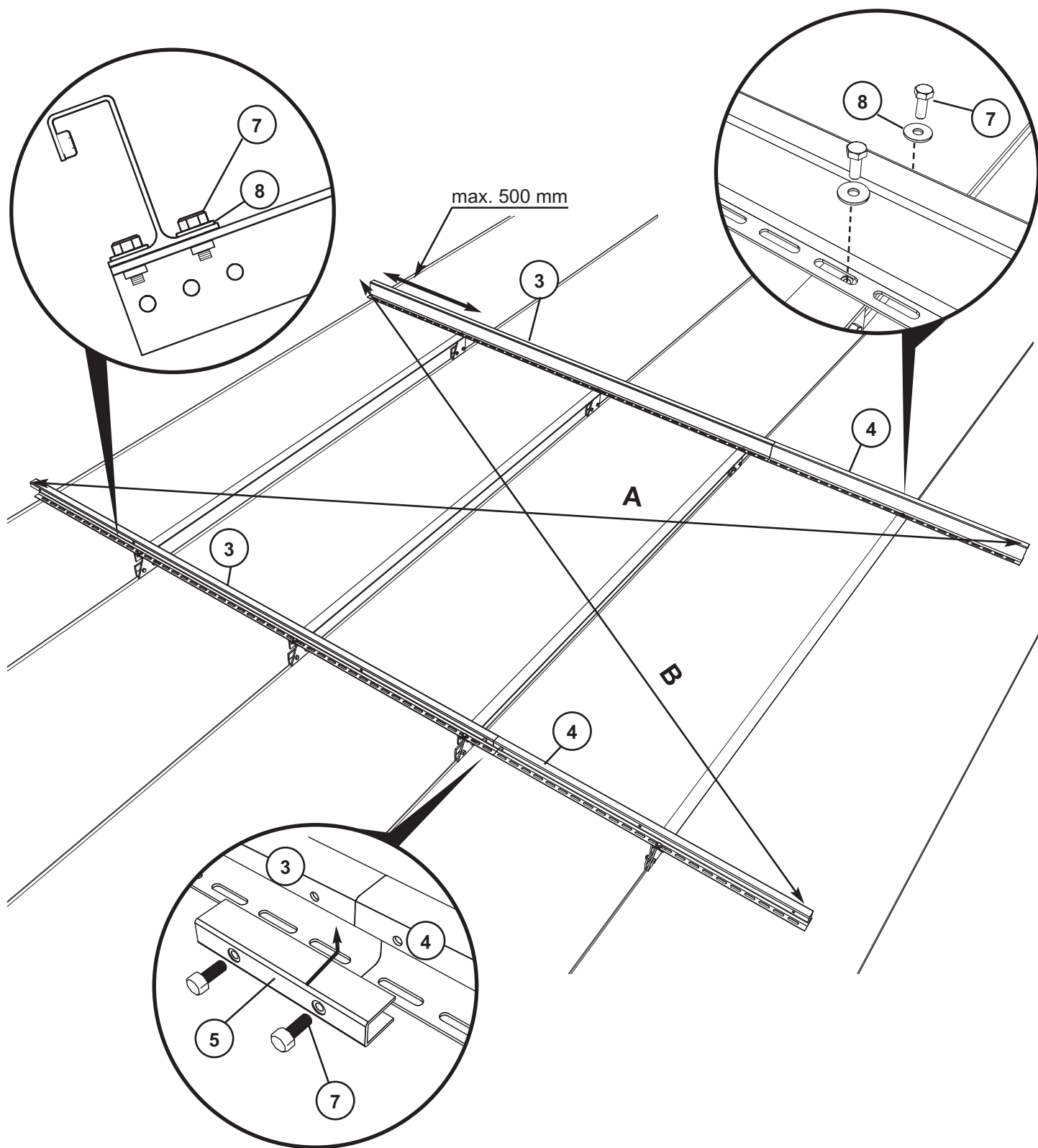

D Kollektoren einlegen und ausrichten. Bei größeren Kollektorfeldern von der Mitte aus beginnen. Dichtungen aus Erweiterungsbausatz für Kollektorverbindung nicht vergessen! Windsicherungen anbringen. Pro Kollektor 2 Stück. Kollektorverbindungen herstellen.

ACHTUNG! Bei Querkollektoren 4 Windsicherungen pro Kollektor anbringen!

GB Place the panels in onto the frame, with systems more than two panels mount the panels starting in the middle, do not forget to insert the o-rings supplied with the extension kit, for panel connections, connect the panels and mount the wind clamps.

Attention! 4 Windclamps must be used on horizontal panel

I Appoggiare e allineare i pannelli. In presenza di grossi campi di collettori, si deve iniziare dal centro. Fare attenzione a non dimenticare il montaggio delle guarnizioni di collegamento dei pannelli, che si trovano nel kit di montaggio ausiliario.

F Placer les panneaux en position corrects. Dans le cas ou le système est de plus de deux panneaux, commencer par le milieu.

Ne pas oublier de monter les anneaux en VITON inclus dans le kit de connexion.

Monter les crochets de maintien et connecter les panneaux.

E Colocar el colector sobre el perfil y desplazarlo hasta su posición definitiva. En baterías de varios colectores, comenzar por la zona central.

No olvidar poner las juntas de Vitón en cada uno de los racores de unión.

Colocar las piezas de sujeción del panel a la estructura y conectar los colectores entre sí.

SK Kolektory položiť a vyrovnať. Pri väčších kolektorových poliach začať od stredu. Nezabudnúť na tesniace krúžky z rozširovacieho montážneho súboru! Namontovať veterné poistky, 2 kusy na kolektor. Spojiť vývody kolektorov.

UPOZORNENIE: Na horizontálny kolektor namontovať 4 veterné poistky.

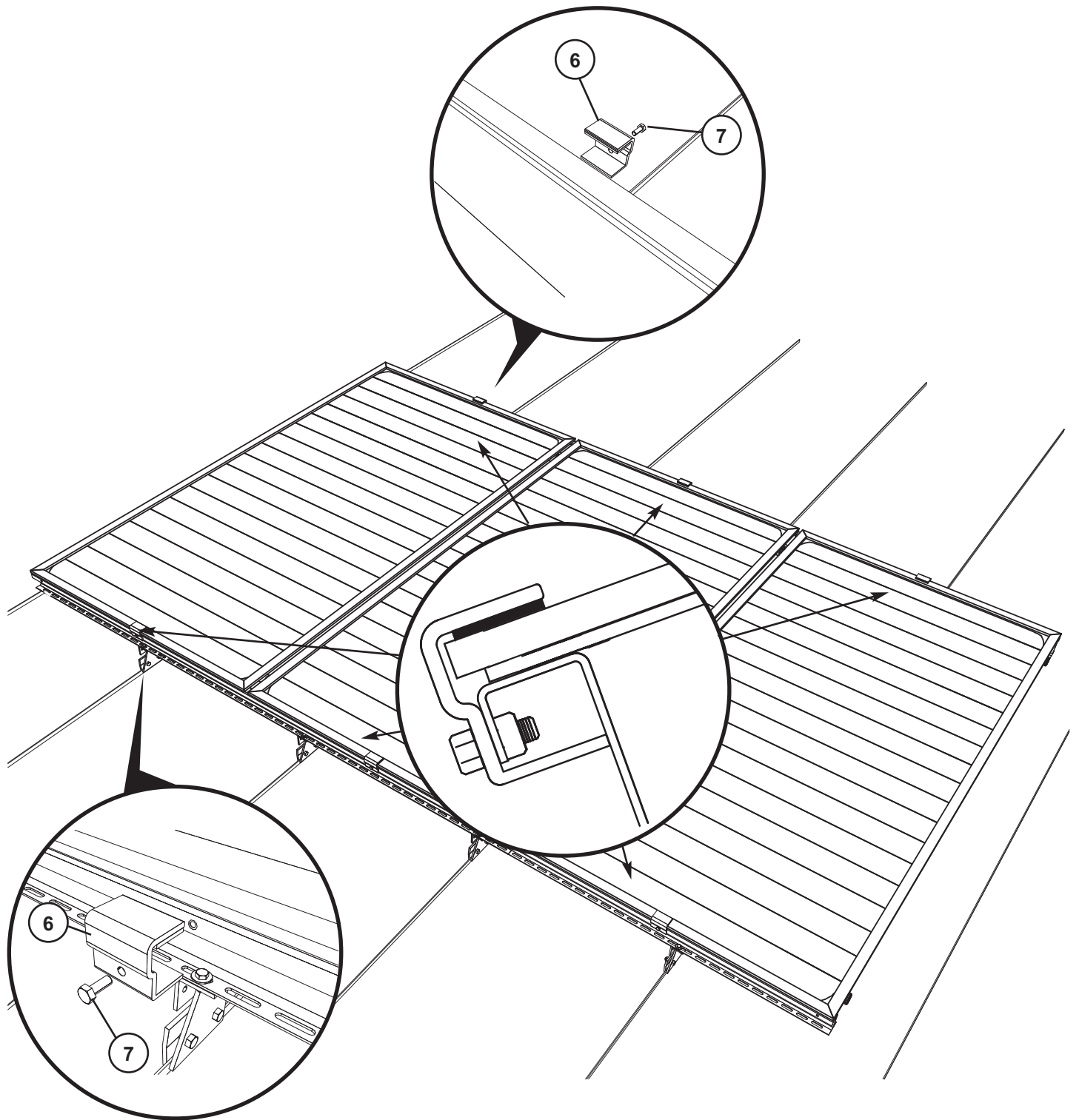

D Option: Aufständering

ACHTUNG! Bei Querkollektoren 2 Verlängerungsstützen pro Kollektor anbringen!

Verschrauben Sie die Verlängerungsstützen unten mit den Falzdachklemmen und oben mit den Längsträgern.
Normal-Kollektor: 500 mm = +15° Neigung; 750 mm = +21° Neigung; 1000 mm = +27° Neigung
Horizontal-Kollektor: 500 mm = +25° Neigung; 750 mm = +35° Neigung;

GB Option extension rail

Attention! 2 extension rails must be used on horizontal panel!

Normal-panel: 500 mm = pitch +15° angle; 750 mm = pitch +21° angle; 1000 mm = pitch +27° angle
Horizontal-panel: 500 mm = pitch +25° angle; 750 mm = pitch +35° angle;

7.1 Top: Mount the extension rails (500mm, 750mm, 1000mm) to the UPPER combiscrew.

7.2 Mount the adjustable brackets to the lower hook. Screw the L-Rail to it using the M6 screws.

Top: Mount the extension rails (500mm, 750mm, 1000mm) to the top L-Rail using the M6 bolt supplied.

Bottom: Mount the other end of the extension rail to the zink clamp using the M6 bolt supplied.

I OPTIONAL: MONTAGGIO INCLINATO

Avvitare i supporti di prolunga assieme con i ganci per tetto e i supporti a "L". 500mm ca. 15° d'inclinazione, 750 mm ca. 21° d'inclinazione, 100 mm ca. 27° d'inclinazione

F

E

SK

